

Easy Pasters

"Keep your rolls safe"

* Gardez vos rouleaux en bon état

Fabrique
en France

Dévidoirs pour rouleaux de pastilles autocollantes de 19 mm
(compatible 15 mm)*.

Dispensers for 3/4" self-adhesive pasters rolls *



*Pastilles à l'extérieur du rouleau.
Pasters outside the roll.

NOTICE D'UTILISATION DU DÉVIDOIR À GOMMETTES

INSTRUCTIONS FOR USE THE DISPENSER BOX

1- Ouverture du capot :
Soulever légèrement l'angle arrondi
pour dégager les ergots.

1- Opening the Cover :
Slightly lift the rounded corner to clear the pins.

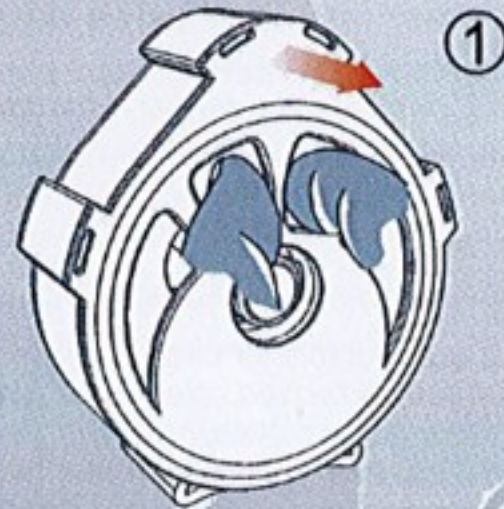

2- Ouverture du capot :
Tourner le capot vers le bas de 90°
à gauche ou à droite.

2- Opening the Cover :
Turn 90° down the cover to right or left side.

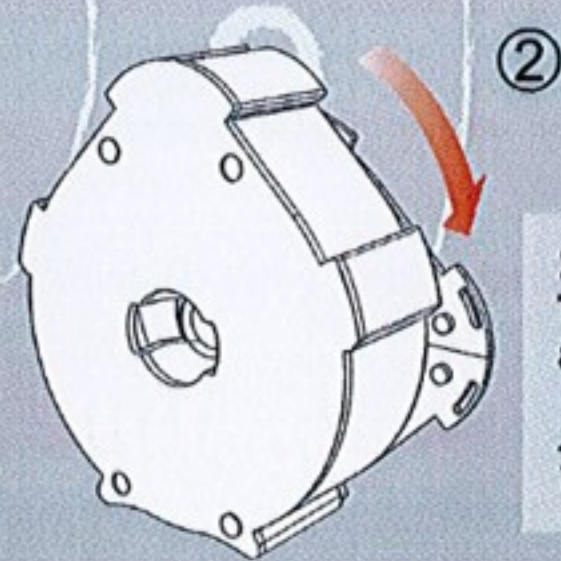

3- Ouverture du capot :
Tirer le capot vers vous.

3- Opening the Cover :
Pull the cover towards you.

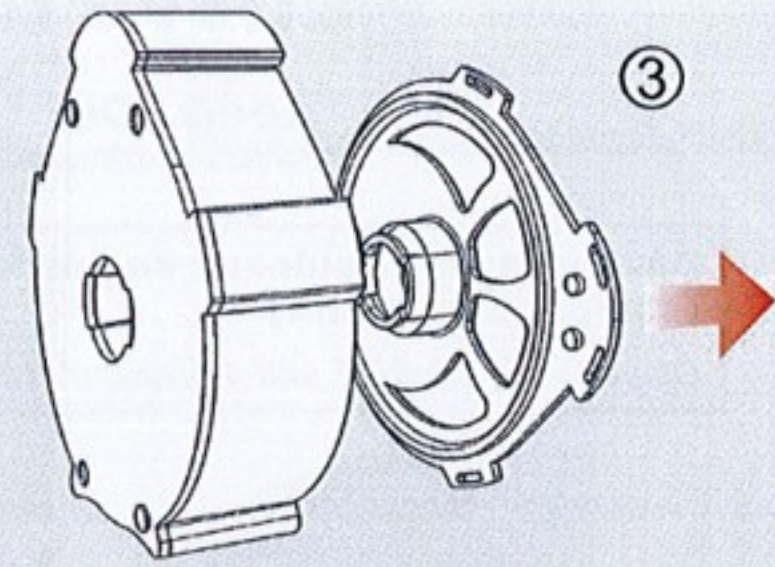

**4- Cheminement de la bande à droite
ou à gauche.**

4- Strip routing right or left side.

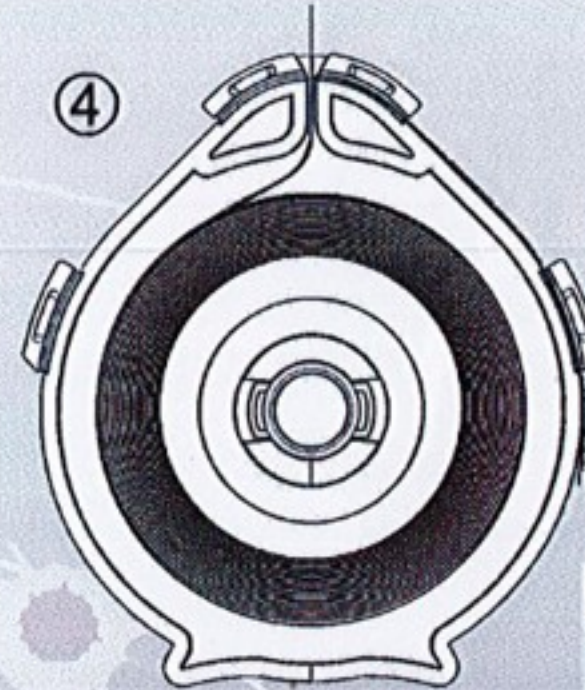

5- Fermeture du capot :
Répéter les opérations en sens inverse.

5- Closing the Cover :
Repeat in reverse order.

6- Assemblages des dévidoirs.

Si vous le souhaitez, vous pouvez assembler les dévidoirs dos à dos avec les pastilles de double-face jointes, nettoyez les deux surfaces de contact à l'aide du sachet de nettoyant fourni, laissez sécher, répartissez les pastilles sur un des fonds puis assemblez. **Attention**, veillez à bien positionner les deux dévidoirs car il ne sera plus possible de les séparer (la prise est optimale après 24H).

6- Assembly of the dispensers.

If you wish, you can assemble the dispensers back to back with the two-sided tape pellets attached, clean the two contact surfaces with the supplied cleaning sachet, allow to dry, distribute the pellets on one of the backs and then assemble.

Be careful to position the two dispensers as you will not be able to separate them (the grip is optimal after 24H).

Note : Utilisez un feutre permanent pour personnaliser votre dévidoir.
Use a permanent marker to personalize your dispenser.

"Bon tir"

"Good shooting"